

## ЗАКАЗ СВАРОЧНЫХ ЦУЛАГ

Заказываются оснастка для обработки ПВХ профилей:

Система:

Арт.№ рамы:

Арт.№ створки:

Данные по оборудованию:

Фирма изготовитель:

Поставщик: адрес, тел.

Модель:

Год изготовления:

Число голов сварочной машины:  1-головочная  2-х-головочная  4-х-головочная

Вид крепления цулаги к станине машины:

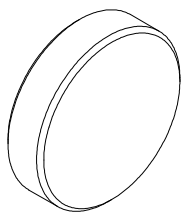

Магниты

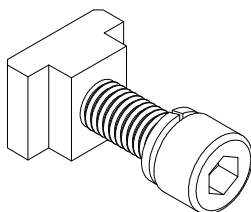

Сухарь

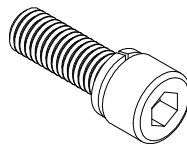

Винт М\_\_\_х\_\_\_

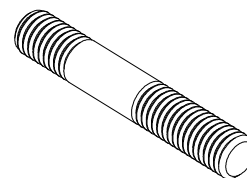

Шпилька М\_\_\_х\_\_\_

Прочее

Укажите размеры цулаг:

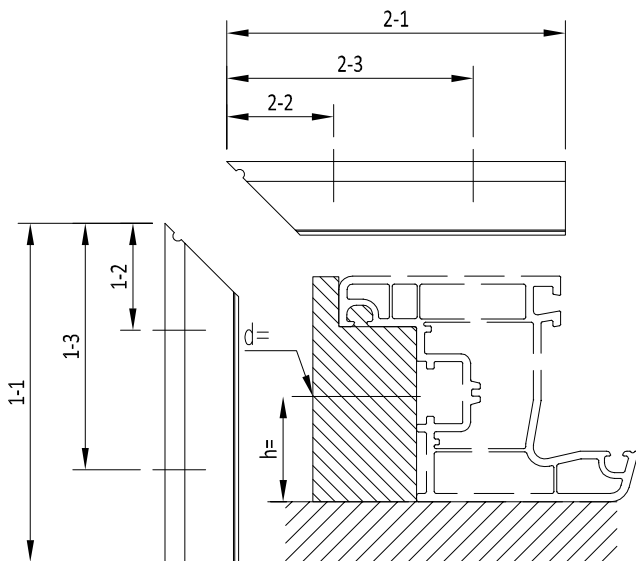
	<p>1-1= _____ мм                  1-2= _____ мм                  1-3= _____ мм                  2-1= _____ мм                  2-2= _____ мм                  2-3= _____ мм                  h= _____ мм                  d= _____ мм</p>	<p>Если что-либо не указано в местах креплений цулаг изобразите максимально подробно в виде эскиза с указанием размеров:</p>
---	---	--

**Если у Вас уже есть эскиз цулаг от производителя станка с указанием всех размеров, либо хотите сделать собственный, то можете его выслать в качестве заявки.**

<p>ПЕРЕРАБОТЧИК</p>		
<p>КОНТАКТНОЕ ЛИЦО, ДОЛЖНОСТЬ</p>		
<p>АДРЕС</p>		<p>подпись</p>
<p>ТЕЛЕФОН, ФАКС, E-MAIL</p>		<p>дата</p>

## ЗАКАЗ ЗАЧИСТНЫХ ФРЕЗ

Заказываются оснастка для обработки ПВХ профилей:

Система:	
Арт.№ рамы:	
Арт.№ створки:	

Данные по оборудованию:

Фирма изготовитель:	
Поставщик: адрес, тел.	
Модель:	
Год изготовления:	

Укажите диаметр шпинделя, минимальный диаметр фрезы:

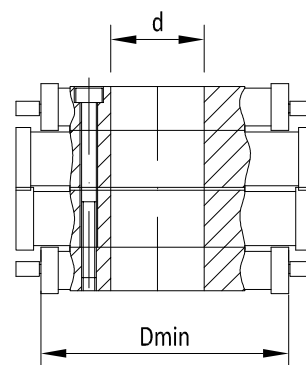
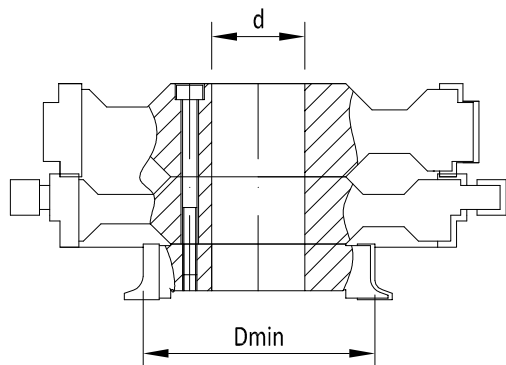

d= \_\_\_\_\_ мм (диаметр шпинделя)

Dmin= \_\_\_\_\_ мм (минимальный диаметр)

Укажите внутренний (W), внешний (Wn) диаметры и общую длину (L) втулки

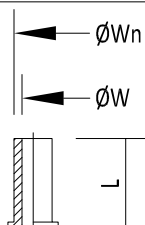

$\varnothing W =$  \_\_\_\_\_ мм  
 $\varnothing Wn =$  \_\_\_\_\_ мм  
 $L =$  \_\_\_\_\_ мм

Шпоночный паз:  
 $a =$  \_\_\_\_\_ мм  
 $h =$  \_\_\_\_\_ мм

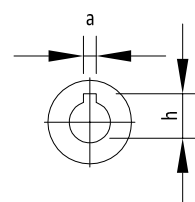

Втулка отсутствует:

Шпоночный паз отсутствует:

Укажите направление вращения (вид сверху):



Правое-  
по часовой



Левое-  
против часовой

Расположение створки на станке

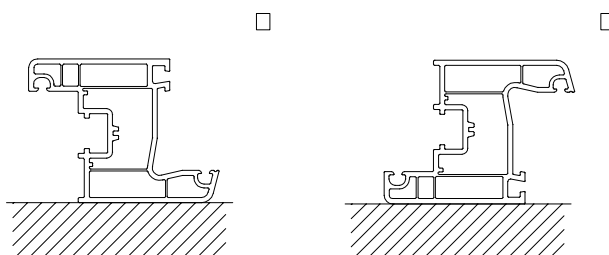

Расположение рамы на станке

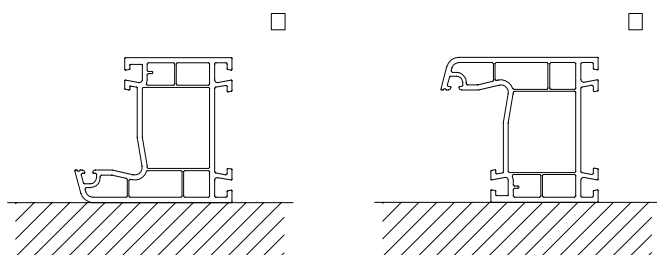

ПЕРЕРАБОТЧИК		
КОНТАКТНОЕ ЛИЦО, ДОЛЖНОСТЬ		
АДРЕС		подпись
ТЕЛЕФОН, ФАКС, E-MAIL		дата

## ЗАКАЗ ИМПОСТНОЙ ФРЕЗЫ

Заказываются оснастка для обработки ПВХ профилей:

Система: \_\_\_\_\_

Арт.№ импоста: \_\_\_\_\_

Данные по оборудованию:

Фирма изготовитель: \_\_\_\_\_

Поставщик: адрес, тел. \_\_\_\_\_

Модель: \_\_\_\_\_

Год изготовления: \_\_\_\_\_

Укажите диаметр шпинделя, максимальный диаметр фрезы:

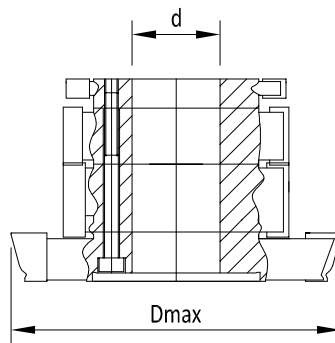

d= \_\_\_\_\_ мм (диаметр шпинделя)

Dmax= \_\_\_\_\_ мм (максимальный диаметр)

Укажите внутренний (W), внешний (Wn) диаметры и общую длину (L) втулки

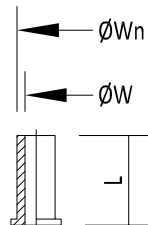

ØW= \_\_\_\_\_ мм

ØWn= \_\_\_\_\_ мм

L= \_\_\_\_\_ мм

Шпоночный паз:

a= \_\_\_\_\_ мм

h= \_\_\_\_\_ мм

Шпоночный паз отсутствует:

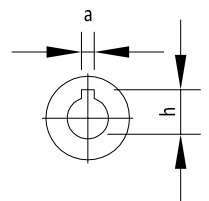

Втулка отсутствует:

Расположение импоста на станке

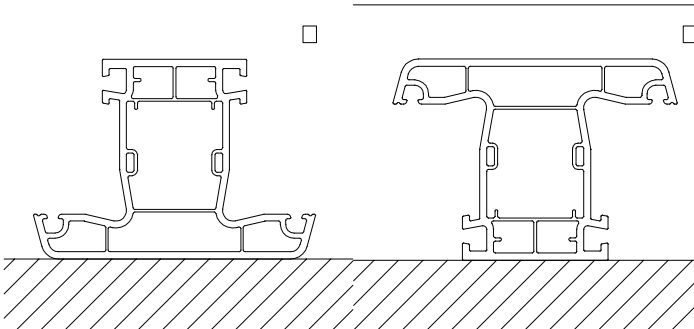

Укажите направление вращения (вид сверху):

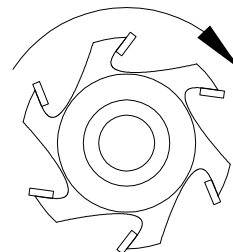

Правое- по часовой

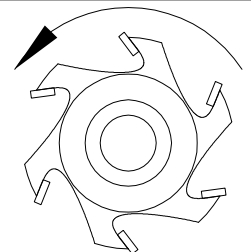

Левое-против часовой

ПЕРЕРАБОТЧИК		
КОНТАКТНОЕ ЛИЦО, ДОЛЖНОСТЬ		
АДРЕС		
ТЕЛЕФОН, ФАКС, E-MAIL		дата

## ЗАКАЗ ЦУЛАГ ДЛЯ РЕЗКИ ШТАПИКА

Заказываются оснастка для обработки ПВХ профилей:

Система: \_\_\_\_\_

Арт.№ штапика: \_\_\_\_\_

Данные по оборудованию:

Фирма изготовитель: \_\_\_\_\_

Поставщик: адрес, тел. \_\_\_\_\_

Модель: \_\_\_\_\_

Год изготовления: \_\_\_\_\_

Укажите направление подачи пилы

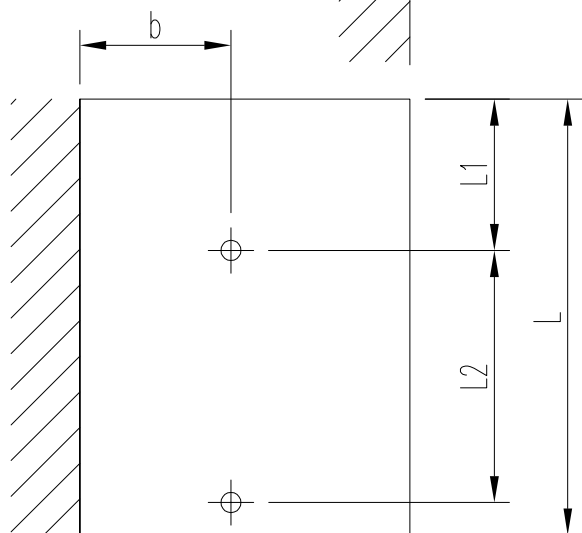
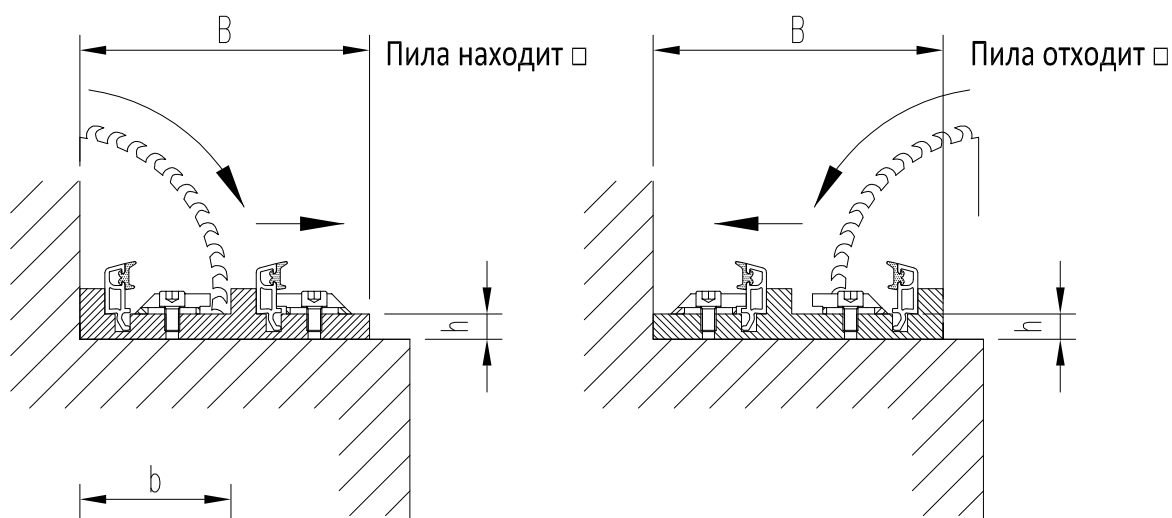

Длина рабочего стола: L= \_\_\_\_\_ мм  
 Расстояние до крепежного отв L1= \_\_\_\_\_ мм  
 Межосевое расстояние по крепежным отв L2= \_\_\_\_\_ мм  
 Ширина рабочего стола: B= \_\_\_\_\_ мм  
 Расстояние до крепежного отв b= \_\_\_\_\_ мм  
 Высота от рабочего стола до штапика h= \_\_\_\_\_ мм

**Если у Вас уже есть эскиз цулаг от производителя станка с указанием всех размеров, либо хотите сделать собственный, то можете его выслать в качестве заявки.**

ПЕРЕРАБОТЧИК		
КОНТАКТНОЕ ЛИЦО, ДОЛЖНОСТЬ		
АДРЕС		
ТЕЛЕФОН, ФАКС, E-MAIL		дата